

# قدرت، انعطاف آسایش و ایمنی



**پارسیان پیشرو صنعت**

نماینده انحصاری فروش و خدمات پس از فروش ولوو کانسترکشن، ولوو پنتا و انساین در ایران

شرکت پارسیان پیشرو صنعت نماینده انحصاری فروش و خدمات پس از فروش شرکت‌های Volvo Penta و Volvo Construction Equipment سوئد و همچنین شرکت Ensign چین در ایران، در زمینه‌های تولید، واردات، تأمین قطعات یدکی و ارائه کلیه خدمات گارانتی، وارانته و خدمات پس از فروش ماشین‌آلات راهسازی و معدنی، لیفتراک، دیزل ژنراتور و موتورهای دریایی و صنعتی فعالیت می‌نماید.

## پارسیان پیشرو صنعت

نماینده انحصاری فروش و خدمات پس از فروش  
ولوو کانستراکشن، ولوو پنتا و انساین در ایران

www.parsianind.com



شرکت پارسیان پیشرو صنعت با تکیه بر تجربه و همکاری بلندمدت با برندهای معتبر جهانی پای در عرصه تولید ماشین‌آلات معدنی و راهسازی نهاده و همواره با تولید محصولات با دوام و باکیفیت پیشتاز این صنعت می‌باشد.

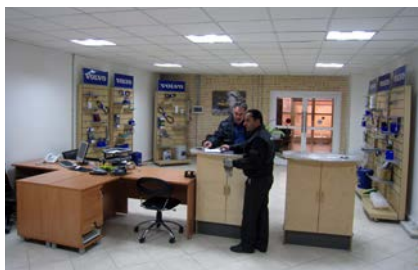

مرکز خدمات پس از فروش و تعمیرگاه شرکت پارسیان پیشرو صنعت در فضایی به مساحت ۲۰,۰۰۰ مترمربع و با در اختیار داشتن بیش از ۱۵,۰۰۰ مترمربع سالن‌های سرپوشیده و انبارهای قطعات، با استفاده از تخصص کارشناسان آموزش دیده آمادگی کامل برای ارائه خدمات را دارا می‌باشد.



شرکت پارسیان پیشرو صنعت بزرگترین انبار قطعات یدکی و حرفه‌ای‌ترین تیم‌های سرویس ولوو را در خاورمیانه و آسیای میانه در اختیار دارد. متخصصان ما در این منطقه به داشتن بالاترین دانش فنی شناخته می‌شوند و به همین دلیل این شرکت در طول سالیان متمادی با در اختیار داشتن مجهزترین انبار قطعات یدکی موفق به کسب رتبه اول خدمات شده که شاهدهی است بر توانایی‌های این گروه ایرانی.



### در کنار شما هستیم

ما با ارائه محصولات با کیفیت، قطعات اصلی، خدمات پس از فروش، گارانتی، پشتیبانی در امور مشتریان و ارائه آموزش‌های لازم سعی می‌کنیم منافع شما را تضمین و هزینه‌های عملیاتی را کنترل نماییم.



### قطعات یدکی اصلی

قطعات یدکی اصلی به گونه‌ای ساخته و سامان دهی شده‌اند که هر قطعه همراه با سایر قطعات بهترین عملکرد را داشته باشند. با استفاده دائم از قطعات یدکی اصلی، دستگاه شما مشخصات کیفی زمان خریداری خود را حفظ خواهد کرد.



### تعهد ما پس از خرید شما آغاز می‌شود

با خرید یکی از محصولات شرکت پارسیان پیشرو صنعت، شما نیز عضوی از خانواده بزرگ این شرکت محسوب می‌شوید. خرید شما نقطه آغاز تعهدات ما می‌باشد و ما به وسیله تجهیزات به روز تعمیرگاهی، تیم‌های سرویس و نگهداری و نمایندگی‌های استانی وظیفه پشتیبانی کامل از سرمایه شما را، در هر زمان و در هر مکان، برعهده می‌گیریم تا شما با خیالی آسوده به فعالیت حرفه‌ای خود بپردازید.



## مشخصات فنی

### موتور

مدل Shanghai SC11CB220G2B1  
 نوع ..... خطی، عمودی، تزریق مستقیم،  
 چهار زمانه، آب خنک، مجهز به توربو شارژ  
 توان ..... ۱۶۲ kW  
 ماکزیمم گشتاور ..... ۹۲۰ N.m  
 دور موتور بیهینه ..... ۲۲۰۰ r/min  
 حجم موتور ..... ۱۵/۴۸ L

### سیستم ترمز

دیسکی، بادی-روغنی (بوستر دار)  
 ترمز پارک ..... پنوماتیک دستی  
 (ترمز دستی) (کاسه‌ای)

### لاستیک

سایز لاستیک ..... 23.5-25 24P

### سیستم انتقال نیرو

گیربکس ..... ZF4BP210، محور ثابت  
 نوع مبدل گشتاور ..... تک مرحله‌ای  
 سه فاز (تک توربین)  
 تعداد دنده ..... ۴ دنده جلو و ۳ دنده عقب  
 نوع درایو اصلی ..... چرخ دنده حلزونی  
 اکسل ..... اکسل خشک تحت تکنولوژی Meritor

### سیستم هیدرولیک

فشار سیستم هیدرولیک ..... ۱۷/۵ MPa  
 نوع پمپ روغن ..... دنده‌ای

### سیستم فرمان

دارای سنسور بار با پمپ دنده‌ای  
 حجم پمپ روغن ..... ۱۰۰ cc  
 فشار روغن ..... ۱۶ MPa

### ظرفیت سیالات

مخزن سوخت ..... ۳۰۰ لیتر  
 روغن موتور ..... ۲۰ لیتر  
 روغن گیربکس ..... ۴۵ لیتر  
 روغن هیدرولیک ..... ۲۷۳ لیتر  
 روغن محور (هر محور) ..... ۲۸ لیتر  
 ضد یخ ..... ۴۷ لیتر

## طراحی ایده آل

- موتور دیزلی SHANGHAI با قدرت و قابلیت اطمینان بالا
- حداقل مصرف سوخت و آلاینده‌گی صوتی و زیست محیطی
- گیربکس ZF با عملکرد ساده، نرم و راندمان بالا
- سیستم انتقال قدرت الکترو-هیدرولیکی محور ثابت
- عملکرد تعویض دنده KD (Kick Down)
- دسترسی آسان به کنترلرهای داخل کابین
- باکت تقویت شده معدنی به همراه محافظ دم تیغ، مناسب کار در معادن سخت
- رادیاتور یک لایه تقویت شده به منظور کارایی بهتر در مناطق گرمسیری

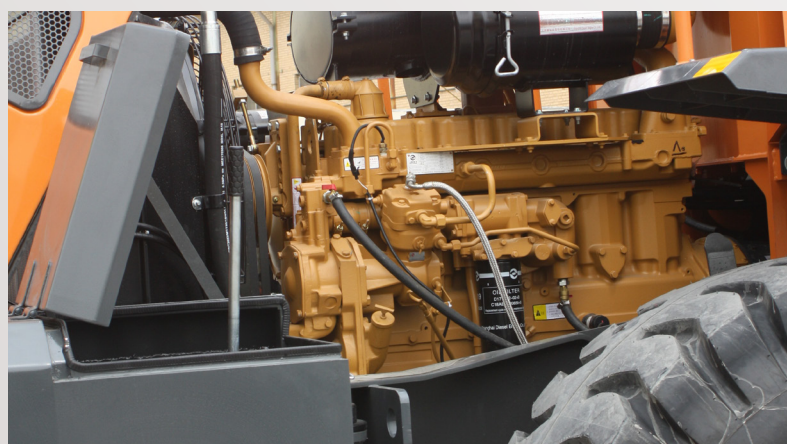

## قابلیت اطمینان

- اکسل خشک با ظرفیت بالای تحمل بار
- سیستم فرمان پذیری هیدرولیک به همراه سنسور بار
- عایق بندی دولا به لوله کشی دستگاه
- تقویت کف و کناره های باکت برای شرایط کاری سخت
- ساخت لبه باکت با استفاده از مواد ضد سایش (افزایش ۳۰٪ مقاومت در برابر ساییدگی)

## راحتی، آسایش و ایمنی

- طراحی جدید کابین فولادی با میدان دید وسیع (۳۶۰ درجه) و کاهش آلاینده‌گی صوتی برای اپراتور
- ایمنی بالادر ساختار داخلی کابین
- طراحی ضد آب مدارهای الکترونیکی و افزایش ایمنی اپراتور و تعمیرکار
- سهولت در ارتباط اپراتور با دستگاه با بهره گیری از نمایشگر دیجیتال
- دارای بوم بلند و باکت بزرگ

# ENSIGN

## YX657 Premium

### WHEEL LOADER

موتور پر قدرت و انعطاف پذیر،  
سهولت سرویس و دسترسی به  
قطعات

فیلتر هواکش روغنی  
به منظور حذف کامل  
ذرات گرد و غبار

کابین با طراحی جدید،  
میدان دید وسیع،  
آسایش و ایمنی اپراتور

باکت تقویت شده معدنی  
به همراه محافظ دم تیغ،  
مناسب کار در معادن سخت

سیستم هیدرولیک  
با سنسور بار برای  
کنترل بهتر و نیروی  
اولیه زیاد

اکسل های سخت کار  
برای دستیابی به  
گشتاور بهینه

#### اندازه ها و ظرفیت ها

حجم باکت استاندارد	3	m <sup>3</sup>	زمان چرخه کاری (بالارفتن بار، تخلیه و پایین آوردن باکت)	s	≤ 10/2
ظرفیت کاری	5000	kg	ارتفاع تخلیه/زاویه تخلیه	mm/deg	3125/44
وزن دستگاه	17500	kg	فاصله تخلیه/زاویه تخلیه	mm/deg	1180/44
حداکثر نیروی کشش	160	kN	ارتفاع شاسی	mm	445
حداکثر نیروی کندن مستقیم	191	kN	فاصله دو محور	mm	3200
حداکثر شیب عملیاتی	30	deg	طول محور	mm	2250
حداقل شعاع چرخش (قسمت خارجی باکت)	6740	mm	حداکثر زاویه خروج از شیب	deg	30
حداقل شعاع چرخش (قسمت خارجی لاستیک)	6040	mm	حداکثر زاویه فرمان	deg	38
ابعاد دستگاه	8260 × 3480 × 3125			mm	

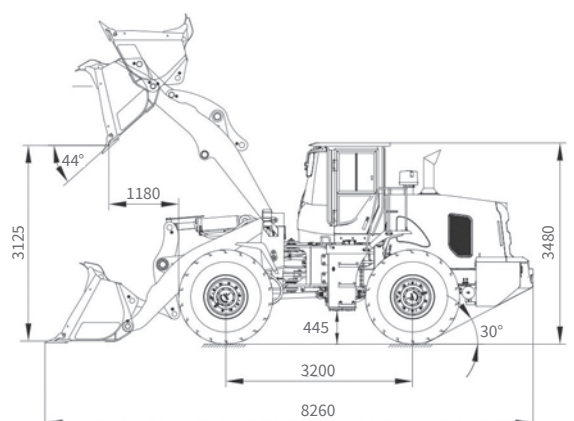
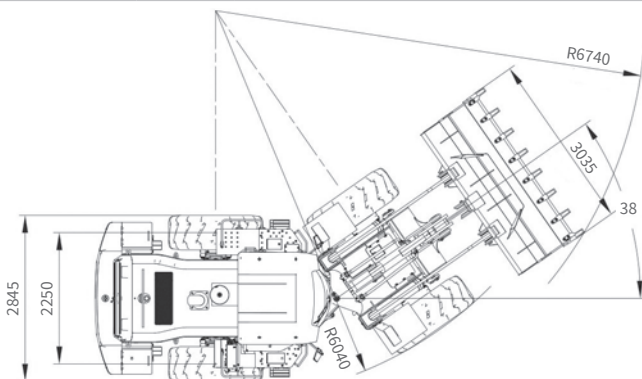



### مرکز خدمات پس از فروش

کرج، جاده ملارد، شهرک صنعتی  
صفادشت، خیابان ۴ غربی  
تلفن: ۰۲۱-۶۵ ۴۳ ۷۰ ۹۱-۴  
فاکس: ۰۲۱-۶۵ ۴۳ ۷۰ ۹۸

### دفتر مرکزی

تهران، میدان آرژانتین، خیابان زاگرس  
شماره ۱۹ (ساختمان زاگرس)  
تلفن: ۰۲۱-۸۸ ۷۷ ۴۴ ۹۹  
فاکس: ۰۲۱-۸۸ ۸۷ ۸۲ ۶۱

## پارسیان پیشرو صنعت

نماینده انحصاری فروش و خدمات پس از فروش  
ولوو کانستراکشن، ولوو پنتا و انساین در ایران  
[www.parsianind.com](http://www.parsianind.com)